

C.I.P.	Cal. 28	TAB.	VII
		Date	84-06-14
		Révision	17-05-17

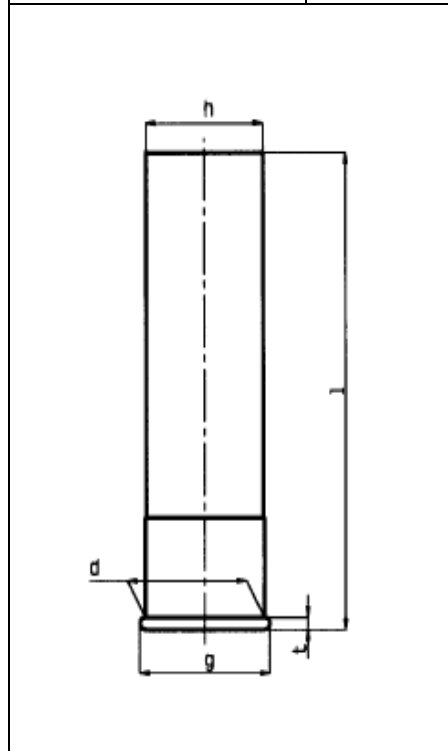

CARTOUCHE MAXIMALE

Dimens. Valeur Tolér.

d ¹⁾	=	15.85 - 0.18	
g	=	17.40 - 0.38	
t ¹⁾	=	1.55 - 0.35	Marquage
h	=	15.55 - 0.49	
l	=	58.50 - 2.50	28/58,5
l	=	63.50 - 2.50	28/63,5
l	=	65.00 - 2.50	28/65
l	=	69.80 - 2.50	28/70
l	=	76.00 - 2.50	28/76

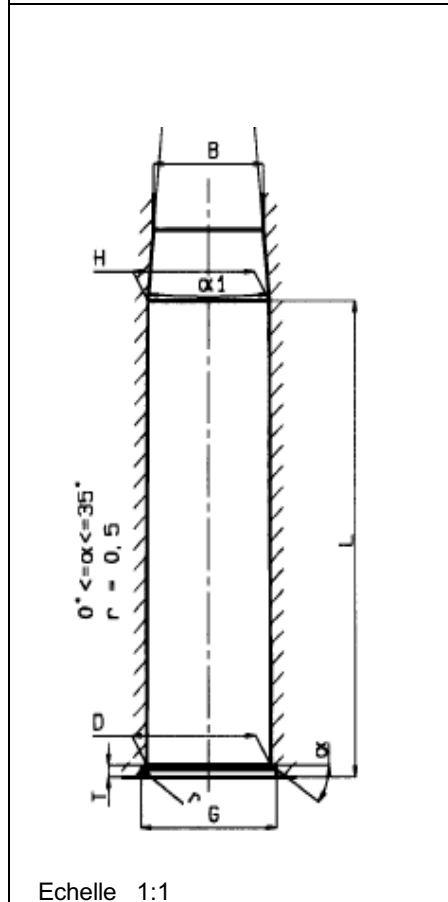

CHAMBRE MINIMALE

Dimens. Valeur Tolér.

D ¹⁾	=	15.90 + 0.10				
G	=	17.50 + 0.10				
T ¹⁾	=	1.55 + 0.10				
H ¹⁾	=	15.60 + 0.10	Marquage	Pression transducteur		
B ¹⁾	=	13.80 + 0.50		Pmax	PK	PE
alpha 1 ¹⁾	=	10°30' max		bar		
L ¹⁾	=	58.60 + 2.00	28/58,5	830	950	1040
L ¹⁾	=	63.60 + 2.00	28/63,5	830	950	1040
L ¹⁾	=	65.10 + 2.00	28/65	830	950	1040
L ¹⁾	=	69.90 + 2.00	28/70	830	950	1040
L ¹⁾	=	76.20 + 2.00	28/76	1050	1200	1320

Feuillure de l'arme

Fe	=	0.10	manomètre
Fe ¹⁾	=	0.20	à bascule
Fe ¹⁾	=	0.35	automatique

Echelle 1:1

Dimensions en « mm »
Dimensions et tolérances pour les canons
d'épreuve : Voyez Annexe CR 4.

Notes : 1) A contrôler pour la sécurité