

C.I.P.	Cal. 20	TAB.	VII
		Date	84-06-14
		Révision	20-11-10

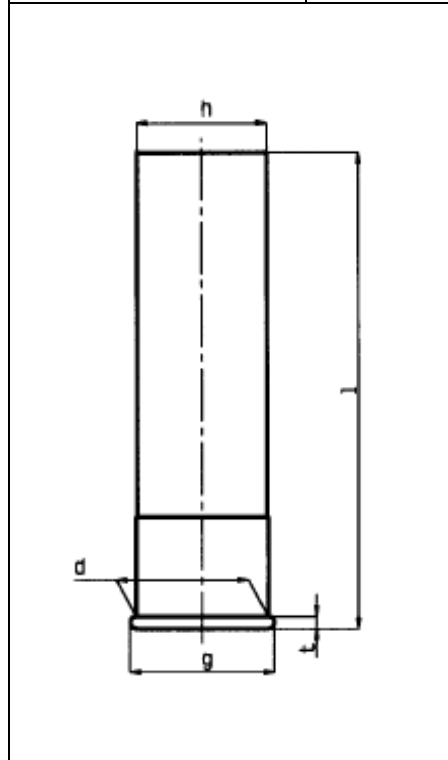

CARTOUCHE MAXIMALE

Dimens. Valeur Tolér.

d ¹⁾	= 17.70 - 0.22	
g	= 19.40 - 0.40	
t ¹⁾	= 1.55 - 0.35	Marquage
h	= 17.35 - 0.49	
l	= 58.00 - 2.50	20/58
l	= 65.00 - 2.50	20/65
l	= 67.50 - 2.50	20/67
l	= 69.80 - 2.50	20/70
l	= 76.00 - 2.50	20/76
l	= 88,70 - 2,50	20/89

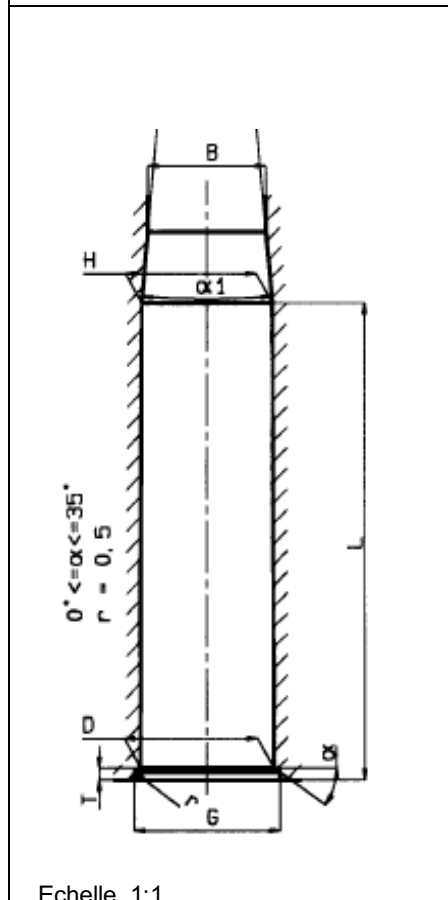

CHAMBRE MINIMALE

Dimens. Valeur Tolér.

D ¹⁾	= 17.75 + 0.10				
G	= 19.50 + 0.10				
T ¹⁾	= 1.55 + 0.10				
H ¹⁾	= 17.40 + 0.10				
B ¹⁾	= 15.70 + 0.50	Marquage	Pression transducteur		
α ¹⁾	= 10°30' max		Pmax	PK	PE M
L ¹⁾	= 58.10 + 2.00	20/58	bar		
L ¹⁾	= 65.10 + 2.00	20/65	830	950	1040 25/30
L ¹⁾	= 67.60 + 2.00	20/67	830	950	1040 25/30
L ¹⁾	= 69.90 + 2.00	20/70	830	950	1040 25/30
L ¹⁾	= 76.20 + 2.00	20/76	1050	1200	1320 25/30
L ¹⁾	= 88,90 + 2,00	20/89	1050	1200	1320 25/30

Feuillure de l'arme

Fe	= 0.10	manomètre
Fe ¹⁾	= 0.20	à bascule
Fe ¹⁾	= 0.35	automatique

Echelle 1:1

Dimensions en « mm »
Dimensions et tolérances pour les canons
d'épreuve : Annexe CR4

Notes : 1) A contrôler pour la sécurité